

MiTo

PREISLISTE
Alfa Romeo MiTo





MiTo
Auszug der serienmäßigen Ausstattungsdetails
<ul style="list-style-type: none"> • 7 Airbags • Alfa Romeo D.N.A.-System (nicht für 70-PS- und 78-PS-Version) • Audioanlage mit CD/MP3-Player, 6 Lautsprechern und Antenne (nicht für 70-PS-Version) • Außenspiegel elektrisch verstell- und beheizbar, in Wagenfarbe (nicht für 70-PS-Version) • Fahrer- und Beifahrersitz längenverstellbar • Fahrer- und Beifahrersitz mit Easy-Entry-Funktion • Fahrersitz mit manueller Höhenverstellung • Fensterheber elektrisch vorne • Rücksitzbank durchgehend umklappbar • Start&Stopp-System (nicht für 70-PS-Version) • Tagfahrlicht (D.R.L.) • Tasche an der Rückseite des Beifahrersitzes • Vehicle Dynamic Control VDC (dynamische Fahrstabilitätskontrolle)

Junior	Wert der Ausstattung Preis in Euro inkl. 19% MwSt.
Zusätzliche Serienausstattung, aufbauend auf dem Alfa Romeo MiTo (70-PS-Version)	
• Klimaanlage, manuell	875,00
• Leichtmetallräder „Junior“, 6J x 15" mit Bereifung 185/65	450,00
• Start&Stopp-System	300,00
• Audioanlage mit CD/MP3-Player, 6 Lautsprechern und Antenne	200,00
• Außenspiegel elektrisch verstell- und beheizbar, in Wagenfarbe	100,00
Gesamtwert	1.925,00
Aufpreis für Junior-Version	1.000,00
Kundenvorteil 48%	925,00

Turismo	Wert der Ausstattung Preis in Euro inkl. 19% MwSt.
Zusätzliche Serienausstattung, aufbauend auf dem Alfa Romeo MiTo	
• Klimaanlage, manuell	875,00
• Leichtmetallräder „Sport“, 7J x 16" mit Bereifung 195/55	800,00
• Sport-Heckstoßfänger	230,00
• Sitze in Stoff „Competizione“ mit Armaturenbrett-Einsatz in Carbon-Optik	200,00
• Nebelscheinwerfer	170,00
• Fensterrahmen mit Chrom-Line	150,00
• Heckspoiler in Wagenfarbe lackiert	150,00
• Leder-Lenkrad (für Version mit ALFA TCT mit Leder-Schaltknäuf)	150,00
• Lordosenverstellung, Fahrer- und Beifahrersitz	120,00
• Multifunktionsdisplay (Matrix)	100,00
• Abgasrohr verchromt	50,00
• Außenspiegelkappen in Chrom, poliert	50,00
• Rahmen für Frontscheinwerfer und Heckleuchten in Chrom, poliert	50,00
• Einstiegsleisten mit Edelstahl-Einsatz	40,00
• Ausstiegsbeleuchtung in den Türen	10,00
• Fahrer- und Beifahrer-Sonnenblenden mit Spiegel	10,00
Gesamtwert	3.155,00
Aufpreis für Turismo-Version	1.900,00
Kundenvorteil 40%	1.255,00

Der TwinAir sowie die Diesel-Versionen sind in der Turismo-Version zusätzlich serienmäßig mit einem elektrischen Zuheizter (Code 52Y) ausgestattet.

Kraftstoffverbrauch und CO₂-Emissionen siehe Seite 3 und Seite 15.

Die in diesem Prospekt enthaltenen Beschreibungen und Abbildungen, Angaben über Lieferumfang, Ausstattung, Farbton, Aussehen, Leistungen, Maße, Gewichte, Kraftstoffverbrauch und Betriebskosten der zu erfragenden Fahrzeuge entsprechen dem Zeitpunkt der Drucklegung: 05.2012. Die konkrete Ausstattung des Fahrzeugs ist beim Händler unter Bezugnahme auf die jeweils aktuelle Preisliste zu erfragen. Alle angegebenen Preise sind unverbindliche Preisempfehlungen ab Werk. Änderungen sind vorbehalten.

Quadrifoglio Verde
Zusätzliche Serienausstattung, aufbauend auf dem Alfa Romeo MiTo Turismo
• Abgasanlage, 2-flutig, verchromt
• Außenspiegelkappen in Chrom, mattiert
• Brembo-Bremsanlage
• Frontschürze mit dunklen Einsätzen im Bereich der Nebelscheinwerfer
• Instrumentenbeleuchtung, weiß
• Interieur, dunkel, mit Dachsäulen und -himmel in Schwarz
• Leder-Lenkrad, Leder-Schaltknäuf und Handbremshebel mit grün-weißen Nähten
• Leichtmetallräder „Sport I“ in Titangrau, 7J x 17" mit Bereifung 215/45
• Lenkradeinsatz in Schwarz
• Quadrifoglio Verde Logo über den Seitenblinkern
• Scheinwerferhintergrund abgedunkelt
• Scheinwerfer- und Heckleuchtenrahmen in Chrom, mattiert
• Sitzbezüge in Alcantara-Stoff-Kombination mit grün-weißen Nähten
• Türgriffe in Chrom, mattiert

Alfa Romeo MiTo Benziner-Versionen

Preis in Euro **inkl. 19% MwSt.** / exkl. MwSt.

Motorversion	Zylinder	Leistung	Getriebe	Verbrauch (l/100 km) ¹ innerorts/außerorts/kombiniert	CO ₂ -Emission (g/km) ¹ kombiniert	CO ₂ -Effizienz- klasse	MiTo	Junior	Turismo	Quadrifoglio Verde
1.4 8V	4	51 kW (70 PS)	5-Gang-Schaltgetriebe	7,6 / 4,7 / 5,8	134	D	13.950,00 11.722,69	-	-	-
1.4 8V	4	58 kW (78 PS)	5-Gang-Schaltgetriebe	7,3 / 4,6 / 5,6	130	D	-	14.950,00 12.563,03	15.850,00 13.319,33	-
0.9 8V TwinAir	2	62 kW (85 PS)	6-Gang-Schaltgetriebe	4,9 / 3,8 / 4,2	98	A	-	-	16.950,00 14.243,70	-
1.4 16V MultiAir	4	77 kW (105 PS)	6-Gang-Schaltgetriebe	7,5 / 4,7 / 5,7	134	D	-	-	17.150,00 14.411,76	-
1.4 TB 16V MultiAir	4	99 kW (135 PS)	5-Gang-Schaltgetriebe	7,4 / 4,5 / 5,6	129	C	-	-	19.250,00 16.176,47	-
1.4 TB 16V MultiAir	4	99 kW (135 PS)	ALFA TCT 6-Gang- Doppelkupplungsgetriebe	7,1 / 4,5 / 5,5	126	C	-	-	20.750,00 17.436,97	-
1.4 TB 16V MultiAir	4	125 kW (170 PS)	6-Gang-Schaltgetriebe	8,1 / 4,8 / 6,0	139	D	-	-	-	21.450,00 18.025,21

Alfa Romeo MiTo Diesel-Versionen serienmäßig mit wartungsfreiem Diesel-Partikelfilter (DPF)

Preis in Euro **inkl. 19% MwSt.** / exkl. MwSt.

Motorversion	Zylinder	Leistung	Getriebe	Verbrauch (l/100 km) ¹ innerorts/außerorts/kombiniert	CO ₂ -Emission (g/km) ¹ kombiniert	CO ₂ -Effizienz- klasse	MiTo	Junior	Turismo	Quadrifoglio Verde
1.3 JTDM 16V Eco ²	4	62 kW (85 PS)	5-Gang-Schaltgetriebe	4,4 / 2,9 / 3,5	90	A+	16.950,00 14.243,70	-	-	-
1.3 JTDM 16V	4	70 kW (95 PS)	5-Gang-Schaltgetriebe	5,1 / 3,3 / 4,0	104	A	-	-	18.750,00 15.756,30	-
1.6 JTDM 16V	4	88 kW (120 PS)	6-Gang-Schaltgetriebe	5,3 / 3,8 / 4,4	114	B	-	-	20.150,00 16.932,77	-



¹Angaben nach RL 80/1268/EWG. ²Eco-Paket inkl. längerer Übersetzung und Leichtlaufreifen



Alfa Romeo MiTo

	1.4 8V	1.4 8V	0.9 8V TwinAir	1.4 16V MultiAir	1.4 TB 16V MultiAir	1.4 TB 16V MultiAir	1.3 JTDM 16V Eco	1.3 JTDM 16V	1.6 JTDM 16V
	51 kW (70 PS)	58 kW (78 PS)	62 kW (85 PS)	77 kW (105 PS)	99 kW (135 PS)	125 kW (170 PS)	62 kW (85 PS)	70 kW (95 PS)	88 kW (120 PS)

Sicherheit / Airbags / Assistenzsysteme

Airbags	●	●	●	●	●	●	●	●	●
– Airbag für Fahrer und Beifahrer, 2-stufig									
– Beifahrerairbag abschaltbar									
– Knie-Airbag für Fahrer									
– Kopfairbag, durchgehend vorne und hinten									
– Seitenairbags für Fahrer und Beifahrer, im Sitz integriert									
Aktive Kopfstützen vorne, höhenverstellbar	●	●	●	●	●	●	●	●	●
Brembo-Bremsanlage	–	–	–	–	–	●	–	–	–
Fahrwerk mit variabler Dämpferhärte	–	–	–	–	●	●	–	–	●
„Follow-Me-Home“-Funktion	●	●	●	●	●	●	●	●	●
Heckleuchten mit LED-Technologie	●	●	●	●	●	●	●	●	●
Kindersitzbefestigung ISOFIX	●	●	●	●	●	●	●	●	●
Lenksäule mechanisch in Höhe und Länge verstellbar	●	●	●	●	●	●	●	●	●
Nebelscheinwerfer (nur Version Turismo oder QV)	●	●	●	●	●	●	●	●	●
Nebelschlussleuchte	●	●	●	●	●	●	●	●	●
Schaltpunktanzeige	●	●	●	●	●	●	●	●	●
Scheibenbremsen vorne und hinten	●	●	●	●	●	●	●	●	●
Seitenaufprallschutz	●	●	●	●	●	●	●	●	●

Service-Intervallanzeige	●	●	●	●	●	●	●	●	●
Servolenkung, elektrisch	●	●	●	●	●	●	●	●	●
Sicherheitsgurte, vorne mit Gurtstraffern und Gurtkraftbegrenzern	●	●	●	●	●	●	●	●	●
Sicherheitsgurte hinten, zwei (3-Punkt-Automatikgurte)	●	●	●	●	●	●	●	●	●
Sicherheitsgurt-Kontrollsystem (SBR)	●	●	●	●	●	●	●	●	●
Start&Stopp-System	–	●	●	●	●	●	●	●	●
Tagfahrlicht (D.R.L.)	●	●	●	●	●	●	●	●	●
Vehicle Dynamic Control VDC (dynamische Fahrstabilitätskontrolle)	●	●	●	●	●	●	●	●	●
– mit Anti-Blockier-System (ABS) und Antriebsschlupfregelung (ASR)									
– mit Bremsassistent (HBA)									
– mit Cornering Brake Control (CBC)									
– mit Dynamic Steering Torque (DST)									
– mit elektronischer Bremskraftverteilung (EBD)									
– mit elektronischer Differenzialsperre (Electronic Q2)									
– mit Hill-Holder (Berganfahrhilfe)									
– mit Motorschleppmomentregelung (MSR)									
Wegfahrsperre, elektronisch (Alfa-Code)	●	●	●	●	●	●	●	●	●

Außenausstattung

Abgasanlage, 2-flutig	–	–	–	–	–	●	–	–	–
Abgasendrohr verchromt (nur Version Turismo)	○	●	●	●	●	●	●	●	●
Außenspiegel elektrisch verstell- und beheizbar	○	●	●	●	●	●	●	●	●
Frontscheinwerferhintergrund abgedunkelt	–	–	–	–	–	●	–	–	–
Heckscheibenwischer mit Intervallschaltung	●	●	●	●	●	●	●	●	●
Heckspoiler in Wagenfarbe lackiert (für Version B3N optional)	–	●	●	●	●	●	●	●	●
Öffnen der Heckklappe über das Alfa-Logo am Heck	●	●	●	●	●	●	●	●	●
Sport-Heckstoßfänger (nur Version Turismo oder QV)	–	●	●	●	●	●	●	●	●
Wärmeschutzverglasung	●	●	●	●	●	●	●	●	●

Kraftstoffverbrauch und CO₂-Emissionen siehe Seite 3 und Seite 15.

● > Serienausstattung ○ > Sonderausstattung – > nicht erhältlich □ > auf Wunsch ohne Aufpreis



Alfa Romeo MiTo

	1.4 8V	1.4 8V	0.9 8V TwinAir	1.4 16V MultiAir	1.4 TB 16V MultiAir	1.4 TB 16V MultiAir	1.3 JTDM 16V Eco	1.3 JTDM 16V	1.6 JTDM 16V
	51 kW (70 PS)	58 kW (78 PS)	62 kW (85 PS)	77 kW (105 PS)	99 kW (135 PS)	125 kW (170 PS)	62 kW (85 PS)	70 kW (95 PS)	88 kW (120 PS)

Räder und Reifen

Stahlräder mit Radvollabdeckung, 7J x 15" mit Bereifung 195/55	●	-	-	-	-	-	-	-	-
Stahlräder mit Radvollabdeckung, 7J x 16" mit Leichtlaufbereifung 195/55	-	-	-	-	-	-	●	-	-
Leichtmetallräder „Sport“, 7J x 16" mit Bereifung 195/55 (nur Version Turismo, Versionen TwinAir und 1.3 JTDM 16V mit Leichtlaufreifen)	-	●	●	●	●	-	○	●	●
Leichtmetallräder „Sport I“, 7J x 17", in Titangrau lackiert, mit Bereifung 215/45	-	-	-	-	-	●	-	-	-

Innen- und Komfortausstattung

Alfa Romeo D.N.A.-System (Fahr-dynamikregelung) System, um das Set-Up des Fahrzeugs den Fahrbahneigenschaften anzupassen. Drei Modi stehen zur Auswahl: Dynamic, Natural, All Weather.	-	-	●	●	●	●	●	●	●
Außentemperaturanzeige	●	●	●	●	●	●	●	●	●
Beleuchtung Innenraum	●	●	●	●	●	●	●	●	●
Comfort-Display mit Trip-Computer	●	●	●	●	●	●	●	●	●
Fensterheber elektrisch vorne mit Automatikvorrichtung	●	●	●	●	●	●	●	●	●
Funkfernbedienung für die Zentralverriegelung mit elektrischer Funktion zum Öffnen des Kofferraums	●	●	●	●	●	●	●	●	●
Instrumentenbeleuchtung, weiß	-	-	-	-	-	●	-	-	-
Interieur, dunkel, mit Dachsäulen- und himmel in Schwarz	-	-	-	-	-	●	-	-	-
Intervallschaltung für Scheibenwischer vorne	●	●	●	●	●	●	●	●	●
Leder-Lenkrad und Leder-Schaltknauf (serienmäßig für Version Turismo mit ALFA TCT)	-	-	-	-	●	-	-	-	-
Leder-Lenkrad, Leder-Schaltknauf und Handbremshebel mit grün-weißen Nähten	-	-	-	-	-	●	-	-	-
Lenkradeinsatz in Schwarz	-	-	-	-	-	●	-	-	-
Make-up-Spiegel, Beifahrerseite	●	●	●	●	●	●	●	●	●
Make-up-Spiegel, Fahrer- und Beifahrerseite (nur Version Turismo oder QV)	-	●	●	●	●	●	●	●	●

Sitze / Sitzkomfort

Fahrsitz mit manueller Längen- und Höhenverstellung	●	●	●	●	●	●	●	●	●
Fahrer- und Beifahrersitz mit Easy-Entry-Funktion	●	●	●	●	●	●	●	●	●
Lordosenverstellung, Fahrer- und Beifahrersitz (nur Version Turismo oder QV)	●	●	●	●	●	●	●	●	●
Rücksitzbank durchgehend, mit 2 Kopfstützen, umklappbar, Fahrzeug mit 4 Sitzplätzen	●	●	●	●	●	●	●	●	●
Sitzbezüge in Alcantara-Stoff-Kombination	-	-	-	-	-	●	-	-	-
Sitzbezüge in Stoff „Sprint“ (nur Version MiTo)	●	●	-	-	-	-	●	-	-
Sitzbezüge in Stoff „Competizione“ (nur Version Turismo)	-	●	●	●	●	-	-	●	●

Radio- / Audioprogramm

Audioanlage mit CD/MP3-Player, 6 Lautsprechern und Antenne	○	●	●	●	●	●	●	●	●
--	---	---	---	---	---	---	---	---	---

Kraftstoffverbrauch und CO₂-Emissionen siehe Seite 3 und Seite 15.

● > Serienausstattung ○ > Sonderausstattung - > nicht erhältlich □ > auf Wunsch ohne Aufpreis



Sportpaket I (Code 6N1)	
nur für Version Turismo verfügbar	
	Preis in Euro inkl. 19% MwSt.
Leichtmetallräder „Sport I“, 7J x 17" mit Bereifung 215/45	500,00
Blue&Me™ Bluetooth®-Funk-Freisprecheinrichtung mit USB- und AUX-IN-Anschluss	330,00
Sportpedale und Fußstütze aus Aluminium	160,00
Multifunktionstasten für Radio- und Telefonbedienung am Lenkrad	150,00
Scheiben mit leichter Eintönung, hintere Seitenscheiben und Heckscheibe	150,00
Instrumentenbeleuchtung, weiß	20,00
Gesamtwert	1.310,00
Paketpreis	850,00
Kundenvorteil 35%	460,00

Sportpaket II (Code 6N2)	
nur für Version Turismo verfügbar	
	Preis in Euro inkl. 19% MwSt.
Leichtmetallräder „Supersport“, 7,5J x 18" mit Bereifung 215/40	800,00
Blue&Me™ Bluetooth®-Funk-Freisprecheinrichtung mit USB- und AUX-IN-Anschluss	330,00
Sportpedale und Fußstütze aus Aluminium	160,00
Multifunktionstasten für Radio- und Telefonbedienung am Lenkrad	150,00
Scheiben mit leichter Eintönung, hintere Seitenscheiben und Heckscheibe	150,00
Instrumentenbeleuchtung, weiß	20,00
Gesamtwert	1.610,00
Paketpreis	1.100,00
Kundenvorteil 32%	510,00

Super-Paket* (Code 6CK)	
nur für Versionen Turismo und Quadrifoglio Verde verfügbar	
	Preis in Euro inkl. 19% MwSt.
TomTom® GO 1000 Blue&Me™: portables Navigationssystem mit 4,3"-Touchscreen	360,00
Blue&Me™ Bluetooth®-Funk-Freisprecheinrichtung mit USB- und AUX-IN-Anschluss	330,00
Audioanlage mit CD/MP3-Player, 8 Lautsprechern und doppelter Antenne	200,00
Multifunktionstasten für Radio- und Telefonbedienung am Lenkrad	150,00
My-Port, Vorrüstung für portables TomTom® GO 1000 Blue&Me™	50,00
Gesamtwert	1.090,00
Paketpreis	750,00
Kundenvorteil 31%	340,00

Komfortpaket I (Code 6N3)	
nur für Versionen Turismo und Quadrifoglio Verde verfügbar	
	Preis in Euro inkl. 19% MwSt.
Klimaautomatik, zwei Zonen, getrennt regelbar	325,00
Parksensoren hinten	330,00
Außenspiegel elektrisch anklappbar	200,00
Cruise Control	200,00
Mittelarmlehne vorne mit Ablagefach	120,00
Fußmatten	40,00
Steckdose (12V), im Kofferraum	10,00
Gesamtwert	1.225,00
Paketpreis	850,00
Kundenvorteil 31%	375,00

*nicht mit Sportpaketen 6N1 und 6N2 kombinierbar

Sichtpaket (Code 5C5)	
nicht für 70-PS-Version	
	Preis in Euro inkl. 19% MwSt.
Innenspiegel automatisch abblendend	120,00
Regensensor	120,00
Lichtsensoren	80,00
Scheibenwaschdüsen, beheizbar	45,00
Gesamtwert	365,00
Paketpreis	250,00
Kundenvorteil 32%	115,00



Alfa Romeo MiTo

			1.4 8V 51 kW (70 PS)	1.4 8V 58 kW (78 PS)	0.9 8V TwinAir 62 kW (85 PS)	1.4 16V MultiAir 77 kW (105 PS)	1.4 TB 16V MultiAir 99 kW (135 PS)	1.4 TB 16V MultiAir 125 kW (170 PS)	1.3 JTDM 16V Eco 62 kW (85 PS)	1.3 JTDM 16V 70 kW (95 PS)	1.6 JTDM 16V 88 kW (120 PS)
	Code	Preis in Euro inkl. 19% MwSt. exkl. MwSt.	MiTo	Junior	Turismo	Turismo	Turismo	Quadrifoglio Verde	MiTo	Turismo	Turismo

Sicherheit / Assistenzsysteme

Bi-Xenon-Scheinwerfer mit Scheinwerferwaschanlage (nur in Verbindung mit Nebelscheinwerfern (Code 097) bestellbar)	102 230	690,00 579,83	-	○	○	○	○	○	○	○	○	○
Cruise Control (automatische Fahrgeschwindigkeitsregelung)	416	200,00 168,07	-	○	○	○	○	○	○	○	○	○
Diebstahlwarnanlage mit Innenraumüberwachung, Neigungssensor und Safe-Lock (nur in Verbindung mit zweitem Schlüssel mit Funkfernbedienung (Code 4YV) bestellbar)	213 064	310,00 260,50	-	○	○	○	○	○	○	○	○	○
Nebelscheinwerfer , in den Stoßfänger integriert	097	170,00 142,86	○	○	●	●	●	●	○	●	●	●
Reifendrucksensoren (TPMS)	365	300,00 252,10	-	○	○	○	○	○	-	○	○	○

Außenausstattung

Abgasendrohr verchromt	947	50,00 42,02	○	○	●	●	●	●	●	○	●	●
Außenspiegel elektrisch verstellbar und beheizbar	041	100,00 84,03	○	●	●	●	●	●	●	●	●	●
Außenspiegel elektrisch anklappbar	441	200,00 168,07	-	○	○	○	○	○	○	○	○	○
Bremssättel in Rot lackiert	4SU	150,00 126,05	-	-	○	○	○	○	○	-	○	○
Glasschiebedach elektrisch, inkl. Beifahrersitz mit manueller Höhenverstellung (nur in Verbindung mit Lordosenverstellung für Fahrer- und Beifahrersitz (Code 5ZG) bestellbar)	400	870,00 731,09	-	○	○	○	○	○	○	○	○	○
Heckspoiler in Wagenfarbe lackiert	923	150,00 126,05	-	○	●	●	●	●	●	●	●	●
Parkensensoren hinten in den Stoßfänger integriert, mit akustischer Warnmeldung und Anzeige auf dem Multifunktionsdisplay (nur in Verbindung mit Multifunktionsdisplay (Code 710) bestellbar)	508	330,00 277,32	○	○	○	○	○	○	○	○	○	○
Scheiben mit leichter Eintönung, hintere Seitenscheiben und Heckscheibe	070	150,00 126,05	-	-	○	○	○	○	○	-	○	○



Alfa Romeo MiTo

			1.4 8V	1.4 8V		0.9 8V TwinAir	1.4 16V MultiAir	1.4 TB 16V MultiAir	1.4 TB 16V MultiAir	1.3 JTDM 16V Eco	1.3 JTDM 16V	1.6 JTDM 16V
	Code	Preis in Euro inkl. 19% MwSt. exkl. MwSt.	51 kW (70 PS)	58 kW (78 PS)		62 kW (85 PS)	77 kW (105 PS)	99 kW (135 PS)	125 kW (170 PS)	62 kW (85 PS)	70 kW (95 PS)	88 kW (120 PS)
			MiTo	Junior	Turismo	Turismo	Turismo	Turismo	Quadrifoglio Verde	MiTo	Turismo	Turismo

Lackierung

Uni-Lackierung (Pastellfarbe) Biancospino (5CA)		0,00 0,00	○	○	○	○	○	○	○	○	○	○
Spezial-Uni-Lackierungen (Pastellfarben) Giallo Corsa (5DL), Nero (5CG), Rosso Alfa (5CF)		230,00 193,27	○	○	○	○	○	○	○	○	○	○
Metallic-Lackierungen Bianco Gardenia (5CC), Blu Tornado (5DS), Bronzo Metal (61Q), Grigio Grafite (5DQ), Grigio Techno (5DN), Nero Etna (5DR), Rosso Alfa Metallizzato (5DT), Nero Ametista (61P)		430,00 361,34	○	○	○	○	○	○	○	○	○	○
Dach in Schwarz lackiert	4GS	650,00 546,22	–	○	○	○	○	○	○	○	○	○

Karosserie-Designelemente

Außenspiegelkappen in Chrom, poliert	4YD	50,00 42,02	–	○	●	●	●	●	○	○	●	●
Außenspiegelkappen in Chrom, mattiert	4RR	50,00 42,02	–	○	□	□	□	□	●	○	□	□
Außenspiegelkappen in Schwarz, mattiert	5J9	50,00 42,02	–	○	□	□	□	□	○	○	□	□
Außenspiegelkappen in Titangrau	5J8	50,00 42,02	–	○	□	□	□	□	○	○	□	□
Fensterrahmen mit Chrom-Line	4BJ	150,00 126,05	–	○	●	●	●	●	–	○	●	●



Alfa Romeo MiTo

			1.4 8V	1.4 8V		0.9 8V TwinAir	1.4 16V MultiAir	1.4 TB 16V MultiAir	1.4 TB 16V MultiAir	1.3 JTDM 16V Eco	1.3 JTDM 16V	1.6 JTDM 16V
	Code	Preis in Euro inkl. 19% MwSt. exkl. MwSt.	51 kW (70 PS)	58 kW (78 PS)		62 kW (85 PS)	77 kW (105 PS)	99 kW (135 PS)	125 kW (170 PS)	62 kW (85 PS)	70 kW (95 PS)	88 kW (120 PS)
			MiTo	Junior	Turismo	Turismo	Turismo	Turismo	Quadrifoglio Verde	MiTo	Turismo	Turismo

Rahmen für Frontscheinwerfer und Heckleuchten

in Chrom, poliert	5DB	0,00 0,00	-	-	●	●	●	●	□	-	●	●
in Chrom, mattiert	5DC	50,00 42,02	-	○	□	□	□	□	●	○	□	□
in Schwarz, mattiert	5DA	50,00 42,02	-	○	□	□	□	□	□	○	□	□
in Titangrau	5D9	0,00 0,00	●	●	□	□	□	□	□	●	□	□
in Rosso Alfa	5IF	50,00 42,02	-	○	□	□	□	□	□	○	□	□
in Grigio Techno	5IK	50,00 42,02	-	○	□	□	□	□	□	○	□	□

Rahmen für Frontscheinwerfer und Heckleuchten

in Grigio Grafite	5IM	50,00 42,02	-	○	□	□	□	□	□	○	□	□
in Nero Etna	5IN	50,00 42,02	-	○	□	□	□	□	□	○	□	□
in Nero	5IG	50,00 42,02	-	○	□	□	□	□	□	○	□	□
in Biancospino	5IP	50,00 42,02	-	○	□	□	□	□	□	○	□	□
in Bianco Gardenia	5IQ	50,00 42,02	-	○	□	□	□	□	□	○	□	□
in Giallo Corsa	5IR	50,00 42,02	-	○	□	□	□	□	□	○	□	□

Alfa Romeo MiTo

			1.4 8V 51 kW (70 PS)	1.4 8V 58 kW (78 PS)	0.9 8V TwinAir 62 kW (85 PS)	1.4 16V MultiAir 77 kW (105 PS)	1.4 TB 16V MultiAir 99 kW (135 PS)	1.4 TB 16V MultiAir 125 kW (170 PS)	1.3 JTDM 16V Eco 62 kW (85 PS)	1.3 JTDM 16V 70 kW (95 PS)	1.6 JTDM 16V 88 kW (120 PS)
	Code	Preis in Euro inkl. 19% MwSt. exkl. MwSt.	MiTo	Junior	Turismo	Turismo	Turismo	Quadrifoglio Verde	MiTo	Turismo	Turismo

Karosserie-Designaufkleber

V über der Motorhaube in Weiß	5HC	160,00 134,45	-	○	○	○	○	○	○	○	○
V über der Motorhaube in Schwarz	5HD	160,00 134,45	-	○	○	○	○	○	○	○	○
V über der Motorhaube in Rot	5HE	160,00 134,45	-	○	○	○	○	○	○	○	○
Alfa Romeo Logo auf dem Dach in Weiß	5H5	260,00 218,49	-	○	○	○	○	○	○	○	○
Alfa Romeo Logo auf dem Dach in Schwarz	5H6	260,00 218,49	-	○	○	○	○	○	○	○	○
Alfa Romeo Logo auf dem Dach in Rot	5H7	260,00 218,49	-	○	○	○	○	○	○	○	○

Karosserie-Designaufkleber

Quadrifoglio Verde Logo und Streifen auf der Seite in Weiß	5HA	160,00 134,45	-	○	○	○	○	○	○	○	○
Quadrifoglio Verde Logo und Streifen auf der Seite in Schwarz	5HB	160,00 134,45	-	○	○	○	○	○	○	○	○
Quadrifoglio Verde Logo und Streifen auf der Seite in Rot	5HF	160,00 134,45	-	○	○	○	○	○	○	○	○
Alfa Romeo Logo auf der Seite in Weiß	4AU	160,00 134,45	-	○	○	○	○	○	○	○	○
Alfa Romeo Logo auf der Seite in Schwarz	4ML	160,00 134,45	-	○	○	○	○	○	○	○	○
Alfa Romeo Logo auf der Seite in Rot	4AQ	160,00 134,45	-	○	○	○	○	○	○	○	○



V über der Motorhaube



Quadrifoglio Verde Logo und Streifen auf der Seite



Alfa Romeo Logo auf dem Dach



Alfa Romeo Logo auf der Seite

Alfa Romeo MiTo

			1.4 8V	1.4 8V	0.9 8V TwinAir	1.4 16V MultiAir	1.4 TB 16V MultiAir	1.4 TB 16V MultiAir	1.3 JTDM 16V Eco	1.3 JTDM 16V	1.6 JTDM 16V
		Preis in Euro inkl. 19% MwSt. exkl. MwSt.	51 kW (70 PS)	58 kW (78 PS)	62 kW (85 PS)	77 kW (105 PS)	99 kW (135 PS)	125 kW (170 PS)	62 kW (85 PS)	70 kW (95 PS)	88 kW (120 PS)
Code			MiTo	Junior Turismo	Turismo	Turismo	Turismo	Quadrifoglio Verde	MiTo	Turismo	Turismo

Fahrwerk / Räder / Bereifung

Dynamic Suspension , aktives Fahrwerk mit elektronischer Stoßdämpferregelung	002	750,00 630,25	-	-	-	-	-	-	○	-	-	-
Stahlräder mit Radvollabdeckung , 7J x 15" mit Bereifung 195/55	404		●	-	-	-	-	-	-	-	-	-
Stahlräder mit Radvollabdeckung Eco , 7J x 16" mit Leichtlaufbereifung 195/55	406		-	-	-	-	-	-	●	-	-	-
Leichtmetallräder „Junior“ , 6J x 15" mit Bereifung 185/65	5A6	450,00 378,15	○	●	-	-	-	-	-	-	-	-
Leichtmetallräder „Sport“ , 7J x 16" mit Bereifung 195/55	108	800,00 672,27 350,00 294,12	-	-	●	-	●	●	-	●	-	●
Leichtmetallräder „Sport“ Eco , 7J x 16" mit Leichtlaufbereifung 195/55	421	650,00 546,22	-	-	-	●	-	-	○	-	-	-
Leichtmetallräder „Sport I“ , 7J x 17" mit Bereifung 215/45	431	500,00 420,17	-	-	○	-	○	○	-	○	-	○
Leichtmetallräder „Sport I“ , 7J x 17", in Titangrau lackiert, mit Bereifung 215/45	420		-	-	-	-	-	●	-	-	-	-
Leichtmetallräder „Classic“ , 7J x 16" mit Bereifung 195/55	4WQ	150,00 126,05 400,00 336,13	-	-	○	-	○	○	-	-	○	○
Leichtmetallräder „Classic“ Eco , 7J x 16" mit Leichtlaufbereifung 195/55	5EQ	150,00 126,05	-	-	-	○	-	-	-	-	-	-
Leichtmetallräder „Elegante I“ , 7J x 17" mit Bereifung 205/45	432	500,00 420,17	-	-	-	-	○	○	-	-	○	-
Leichtmetallräder „Supersport“ , 7,5J x 18" mit Bereifung 215/40	439	800,00 672,27	-	-	○	○	○	○	-	-	○	○
Leichtmetallräder „Quadrifoglio Verde“ , 7,5J x 18", in Titangrau lackiert, mit Bereifung 215/40	55E	650,00 546,22	-	-	-	-	-	○	-	-	-	-
Notrad inkl. Wagenheber (nicht in Verbindung mit 18"-Leichtmetallrädern bestellbar)	803	55,00 46,22	○	○	○	○	○	○	○	○	○	○



15"-Stahlräder mit Radvollabdeckung



16"-Stahlräder mit Radvollabd. Eco



15"-Leichtmetallräder „Junior“



16"-Leichtmetallräder „Sport“



16"-Leichtmetallräder „Classic“



17"-Leichtmetallräder „Sport I“ (Titan)



17"-Leichtmetallräder „Sport I“



17"-Leichtmetallräder „Elegante I“



18"-Leichtmetallräder „Supersport“



18"-Leichtmetallräder „Quadr. Verde“

Kraftstoffverbrauch und CO₂-Emissionen siehe Seite 3 und Seite 15.

● > Serienausstattung ○ > Sonderausstattung - > nicht erhältlich □ > auf Wunsch ohne Aufpreis



Alfa Romeo MiTo

			1.4 8V	1.4 8V		0.9 8V TwinAir	1.4 16V MultiAir	1.4 TB 16V MultiAir	1.4 TB 16V MultiAir	1.3 JTDM 16V Eco	1.3 JTDM 16V	1.6 JTDM 16V
	Code	Preis in Euro inkl. 19% MwSt. exkl. MwSt.	51 kW (70 PS)	58 kW (78 PS)		62 kW (85 PS)	77 kW (105 PS)	99 kW (135 PS)	125 kW (170 PS)	62 kW (85 PS)	70 kW (95 PS)	88 kW (120 PS)
			MiTo	Junior	Turismo	Turismo	Turismo	Turismo	Quadrifoglio Verde	MiTo	Turismo	Turismo

Innen- und Komfortausstattung

Fußmatten , hinten und vorne	396	40,00 33,61	○	○	○	○	○	○	○	○	○	○
Klimaanlage , manuell	025	875,00 735,29	○	●	●	●	●	●	●	○	●	●
Klimaautomatik , zwei Zonen, getrennt regelbar	140	1.175,00 987,39 325,00 273,11	-	-	-	-	-	-	-	○	-	-
Leder-Lenkrad (für Version mit ALFA TCT oder QV mit Leder-Schaltknopf)	321	150,00 126,05	-	○	●	●	●	●	●	○	●	●
Mittelarmlehne vorne mit Ablagefach	132	120,00 100,84	○	○	○	○	○	○	○	○	○	○
Multifunktionsdisplay (Matrix)	710	100,00 84,03	○	○	●	●	●	●	●	○	●	●
Raucherpaket , beinhaltet Aschenbecher und Zigarettenanzünder	989	15,00 12,61	○	○	○	○	○	○	○	○	○	○
Schaltwippen am Lenkrad zur Getriebesteue- rung (nur für Version mit ALFA TCT bestellbar)	5BH	90,00 75,63	-	-	-	-	-	○	-	-	-	-
Sportpedale und Fußstütze aus Aluminium	4CS	160,00 134,45	-	○	○	○	○	○	○	○	○	○
Zusatzheizung , elektrisch (zur schnelleren Erwärmung des Innenraums)	52Y	100,00 84,03	-	-	-	-	-	-	-	○	●	●
Zweiter Schlüssel mit Funk-Fernbedienung	4YV	40,00 33,61	○	○	○	○	○	○	○	○	○	○

Sitze / Sitzkomfort

Lordosenverstellung , Fahrer- und Beifahrersitz	5ZG	120,00 100,84	○	○	●	●	●	●	●	○	●	●
Rücksitzbank asymmetrisch geteilt, umklappbar, 3. Kopfstütze und 5. Sitzplatz	60K	220,00 184,87	○	○	○	○	○	○	○	○	○	○
Sitzbezüge in Exklusiv-Leder FRAU®	211	1.100,00 924,37	-	-	○	○	○	○	-	-	○	○
Sitzbezüge in Exklusiv-Leder FRAU® mit grün-weißen Nähten	727	1.100,00 924,37	-	-	-	-	-	-	○	-	-	-
Sitzheizung für die Vordersitze (nur in Verbind- ung mit Lordosenverstellung für Fahrer- und Beifahrersitz (Code 5ZG) bestellbar)	452	290,00 243,70	-	○	○	○	○	○	○	○	○	○

Alfa Romeo MiTo

			1.4 8V	1.4 8V		0.9 8V	1.4 16V	1.4 TB 16V	1.4 TB 16V	1.3 JTDM 16V	1.3 JTDM 16V	1.6 JTDM 16V
	Code	Preis in Euro inkl. 19% MwSt. exkl. MwSt.	51 kW (70 PS)	58 kW (78 PS)		62 kW (85 PS)	77 kW (105 PS)	99 kW (135 PS)	125 kW (170 PS)	62 kW (85 PS)	70 kW (95 PS)	88 kW (120 PS)
			MiTo	Junior	Turismo	Turismo	Turismo	Turismo	Quadrifoglio Verde	MiTo	Turismo	Turismo

Radio- / Audioprogramm

Audioanlage mit CD/MP3-Player, 6 Lautsprecher und Antenne	41A	200,00 168,07	○	●	●	●	●	●	●	●	●	●
Audioanlage mit CD/MP3-Player, 8 Lautsprechern und doppelter Antenne	717	400,00 336,13 200,00 168,07	○	–	–	–	–	–	–	–	–	–
Blue&Me™ Bluetooth®-Funk-Freisprecheinrichtung mit USB- und AUX-IN-Anschluss (nur in Verbindung mit Multifunktionsdisplay (Code 710), Multifunktionstasten am Lenkrad (Code 709) und Leder-Lenkrad (Code 321) bestellbar)	65W 4FV	330,00 277,31	–	○	○	○	○	○	○	○	○	○
BOSE® -Soundsystem mit digitalem Verstärker, 9 Hochleistungs-lautsprechern inkl. eines Subwoofers (nur in Verbindung mit Audioanlage mit CD/MP3-Player und doppelter Antenne (Code 717) bestellbar)	718	550,00 462,18	–	○	○	○	○	○	○	○	○	○
Multifunktionstasten für Radiobedienung am Lenkrad (nur in Verbindung mit Leder-Lenkrad (Code 321) bestellbar)	245	150,00 126,05	–	○	○	○	○	○	○	○	○	○
Multifunktionstasten für Radio- und Telefonbedienung am Lenkrad (nur in Verbindung mit Leder-Lenkrad (Code 321) bestellbar)	709	150,00 126,05	–	○	○	○	○	○	○	○	○	○
My-Port , Vorrüstung für portables TomTom® GO 1000 Blue&Me™ (nur in Verbindung mit Blue&Me™ (Code 65W) über Zubehör Alfa Romeo bestellbar)	68R	50,00 42,02	–	○	○	○	○	○	○	○	○	○
Navigationsystem mit TMC-Pro® , hochauflösendes 6,5"-Farbdisplay mit hochwertiger Kartendarstellung, Audioanlage mit Doppeltuner und doppelter Antenne, CD/MP3-CD-Laufwerk, Kartenmaterial für Europa auf SD-Karte	5VZ 5JW	1.100,00 924,37	–	○	○	○	○	○	○	○	○	○

Ausstattungs Pakete

Sportpaket I (Inhalt siehe Seite 6)	6N1	850,00 714,28	–	–	○	○	○	○	–	–	○	○
Sportpaket II (Inhalt siehe Seite 6)	6N2	1.100,00 924,37	–	–	○	○	○	○	–	–	○	○
Super-Paket (Inhalt siehe Seite 6)	6CK	750,00 630,25	–	–	○	○	○	○	○	–	○	○
Sichtpaket (Inhalt siehe Seite 6)	5C5 110	250,00 210,08	–	○	○	○	○	○	○	○	○	○
Komfortpaket I (Inhalt siehe Seite 6)	6N3	850,00 714,28	–	–	○	○	○	○	○	–	○	○



Alfa Romeo MiTo

	1.4 8V 51 kW (70 PS)	1.4 8V 58 kW (78 PS)	0.9 8V TwinAir 62 kW (85 PS)	1.4 16V MultiAir 77 kW (105 PS)	1.4 TB 16V MultiAir 99 kW (135 PS)	1.4 TB 16V MultiAir 125 kW (170 PS)	1.3 JTDM 16V Eco 62 kW (85 PS)	1.3 JTDM 16V 70 kW (95 PS)	1.6 JTDM 16V 88 kW (120 PS)
Motor									
Zylinderzahl, Anordnung	4 in Reihe	4 in Reihe	2 in Reihe	4 in Reihe	4 in Reihe	4 in Reihe	4 in Reihe	4 in Reihe	4 in Reihe
Bohrung x Hub (mm)	72 x 84	72 x 84	80,4 x 86	72 x 84	72 x 84	72 x 84	70 x 82	70 x 82	79,5 x 80,5
Hubraum (cm ³)	1.368	1.368	875	1.368	1.368	1.368	1.248	1.248	1.598
Max. Leistung kW (PS)	51 (70)	58 (78)	62 (85)	77 (105)	99 (135)	125 (170)	62 (85)	70 (95)	88 (120)
Drehzahl bei max. Leistung (U/min)	6.000	6.000	5.500	6.500	5.000	5.500	3.500	4.000	3.750
Alfa Romeo D.N.A.-Modus	–	–	NATURAL/DYNAMIC	NATURAL/DYNAMIC	NATURAL/DYNAMIC	NATURAL/DYNAMIC	NATURAL/DYNAMIC	NATURAL/DYNAMIC	NATURAL/DYNAMIC
Max. Drehmoment EG (Nm)	115	115	110/145	130/130	190/206 (190/230) ¹	230/250	200/200	180/200	280/320
Drehzahl bei max. Drehmoment (U/min)	3.000	3.000	2.000/2.500	4.000	4.250/1.750	2.250/2.500	1.500	1.500	1.500/1.750
Ventilsteuerung	2 oben liegende Nockenwellen, 8V	2 oben liegende Nockenwellen, 8V	1 oben liegende Nockenwelle, 8V, MultiAir-System	1 oben liegende Nockenwelle, 16V, MultiAir-System	1 oben liegende Nockenwelle, 16V, MultiAir-System	1 oben liegende Nockenwelle, 16V, MultiAir-System	2 oben liegende Nockenwellen, 16V	2 oben liegende Nockenwellen, 16V	2 oben liegende Nockenwellen, 16V
Aufladung	–	–	Abgasturbolader mit Ladeluftkühler	–	Abgasturbolader mit Ladeluftkühler	Abgasturbolader mit Ladeluftkühler	Abgasturbolader mit Ladeluftkühler	Abgasturbolader mit Ladeluftkühler	Abgasturbolader mit Ladeluftkühler
Kraftstoffaufbereitung	Multipoint-Einspritzung	Multipoint-Einspritzung	Multipoint-Einspritzung	Multipoint-Einspritzung	Multipoint-Einspritzung	Multipoint-Einspritzung	Multijet-Direkt-einspritzung (Typ Common-Rail)	Multijet-Direkt-einspritzung (Typ Common-Rail)	Multijet-Direkt-einspritzung (Typ Common-Rail)
Wartungsintervalle (km)	30.000	30.000	30.000	30.000	30.000	30.000	35.000	35.000	35.000

Kraftübertragung

Antrieb	Vorderräder	Vorderräder	Vorderräder	Vorderräder	Vorderräder	Vorderräder	Vorderräder	Vorderräder	Vorderräder
Kupplung	Einscheiben-Trockenkupplung mit hydraulischer Betätigung	Einscheiben-Trockenkupplung mit hydraulischer Betätigung	Einscheiben-Trockenkupplung mit hydraulischer Betätigung	Einscheiben-Trockenkupplung mit hydraulischer Betätigung	Einscheiben-Trockenkupplung mit hydraulischer Betätigung (–) ¹	Einscheiben-Trockenkupplung mit hydraulischer Betätigung	Einscheiben-Trockenkupplung mit hydraulischer Betätigung	Einscheiben-Trockenkupplung mit hydraulischer Betätigung	Einscheiben-Trockenkupplung mit hydraulischer Betätigung
Getriebe	5-Gang-Schaltgetriebe	5-Gang-Schaltgetriebe	6-Gang-Schaltgetriebe	6-Gang-Schaltgetriebe	5-Gang-Schaltgetriebe (6-Gang-Doppelkupplungsgetriebe) ¹	6-Gang-Schaltgetriebe	5-Gang-Schaltgetriebe	5-Gang-Schaltgetriebe	6-Gang-Schaltgetriebe

Fahrwerk

Vorderradaufhängung	Einzelradaufhängung vom Typ McPherson mit unteren Querlenkern, Stoßdämpfer mit Gegendruckfedern und Stabilisatoren	Einzelradaufhängung vom Typ McPherson mit unteren Querlenkern, Stoßdämpfer mit Gegendruckfedern und Stabilisatoren	Einzelradaufhängung vom Typ McPherson mit unteren Querlenkern, Stoßdämpfer mit Gegendruckfedern und Stabilisatoren	Einzelradaufhängung vom Typ McPherson mit unteren Querlenkern, Stoßdämpfer mit Gegendruckfedern und Stabilisatoren	Einzelradaufhängung vom Typ McPherson mit unteren Querlenkern, Stoßdämpfer mit Gegendruckfedern und Stabilisatoren	Einzelradaufhängung vom Typ McPherson mit unteren Querlenkern, Stoßdämpfer mit Gegendruckfedern und Stabilisatoren	Einzelradaufhängung vom Typ McPherson mit unteren Querlenkern, Stoßdämpfer mit Gegendruckfedern und Stabilisatoren	Einzelradaufhängung vom Typ McPherson mit unteren Querlenkern, Stoßdämpfer mit Gegendruckfedern und Stabilisatoren	Einzelradaufhängung vom Typ McPherson mit unteren Querlenkern, Stoßdämpfer mit Gegendruckfedern und Stabilisatoren
Hinterradaufhängung	Verbundenkerachse	Verbundenkerachse	Verbundenkerachse	Verbundenkerachse	Verbundenkerachse	Verbundenkerachse	Verbundenkerachse	Verbundenkerachse	Verbundenkerachse

Lenkung

Lenkung	Servolenkung	Servolenkung	Servolenkung	Servolenkung	Servolenkung	Servolenkung	Servolenkung	Servolenkung	Servolenkung
Wendekreisdurchmesser (m)	11	11	11	11	11	11	11	11	11

Alfa Romeo MiTo

	1.4 8V	1.4 8V	0.9 8V TwinAir	1.4 16V MultiAir	1.4 TB 16V MultiAir	1.4 TB 16V MultiAir	1.3 JTDM 16V Eco	1.3 JTDM 16V	1.6 JTDM 16V
	51 kW (70 PS)	58 kW (78 PS)	62 kW (85 PS)	77 kW (105 PS)	99 kW (135 PS)	125 kW (170 PS)	62 kW (85 PS)	70 kW (95 PS)	88 kW (120 PS)

Bremsanlage

	Schwimmsattel/ Schwimmsattel	Schwimmsattel/ Schwimmsattel	Schwimmsattel/ Schwimmsattel	Schwimmsattel/ Schwimmsattel	Schwimmsattel/ Schwimmsattel	Aluminium-Festsattel/ Schwimmsattel	Schwimmsattel/ Schwimmsattel	Schwimmsattel/ Schwimmsattel	Schwimmsattel/ Schwimmsattel
Bremssattel vorne/hinten									
Scheibenbremsen, vorne Ø (mm)	257 x 22 innenbelüftet	257 x 22 innenbelüftet	257 x 22 innenbelüftet	257 x 22 innenbelüftet	257 x 22 innenbelüftet	281 x 26 innenbelüftet	305 x 28 innenbelüftet	281 x 26 innenbelüftet	281 x 26 innenbelüftet
Scheibenbremsen, hinten Ø (mm)	251 x 10	251 x 10	251 x 10	251 x 10	251 x 10	251 x 10	251 x 10	251 x 10	251 x 10
Handbremse	auf die Hinterräder	auf die Hinterräder	auf die Hinterräder	auf die Hinterräder	auf die Hinterräder	auf die Hinterräder	auf die Hinterräder	auf die Hinterräder	auf die Hinterräder

Gewichte / Abmessungen

Gewicht (EU) des fahrbereiten Fahrzeugs inkl. Fahrer (kg) ¹	1.140	1.145	1.205	1.165	1.210 (1.245) ⁴	1.220	1.225	1.225	1.280
Zulässiges Gesamtgewicht (kg) 4-Sitzer/5-Sitzer	1.545/1.625	1.550/1.630	1.205	1.570/1.650	1.615/1.695 (1.650/1.730) ⁴	1.625/1.705	1.630/1.710	1.630/1.710	1.685/1.765
Zuladung (kg) ²	405/485	405/485	405/485	405/485	405/485	405/485	405/485	405/485	405/485
Zulässige Achslast vorne/hinten (kg)	850/850	850/850	850/850	950/850	950/850	950/850	950/850	950/850	1.000/850
Dachlast (kg)	40	40	40	40	40	40	40	40	40
Zulässige Anhängelast (kg) ³ ungebremst/gebremst (bis max. 12 % Steigung)	400/500	400/500	400/500	400/500	400/500	400/500	400/1.000	400/1.000	400/1.000
Zulässige Stützlast (kg)	60	60	60	60	60	60	60	60	60
Kofferraumvolumen (dm ³)	270/950	270/950	270/950	270/950	270/950	270/950	270/950	270/950	270/950
Kraftstofftankinhalt (Liter)	45	45	45	45	45	45	45	45	45
Länge/Breite (mm)	4.063/1.720	4.063/1.720	4.063/1.720	4.063/1.720	4.063/1.720	4.063/1.720	4.063/1.720	4.063/1.720	4.063/1.720
Höhe (mm)	1.446 – 1.453	1.446 – 1.453	1.446 – 1.453	1.446 – 1.453	1.446 – 1.453	1.446 – 1.453	1.446 – 1.453	1.446 – 1.453	1.446 – 1.453
Radstand (mm)	2.511	2.511	2.511	2.511	2.511	2.511	2.511	2.511	2.511
Spurweite vorne/hinten unbeladen (mm)	1.477/1.483 1.469/1.475	1.477/1.483 1.469/1.475	1.477/1.483 1.469/1.475	1.477/1.483 1.469/1.475	1.477/1.483 1.469/1.475	1.477/1.483 1.469/1.475	1.477/1.483 1.469/1.475	1.477/1.483 1.469/1.475	1.477/1.483 1.469/1.475

Fahrleistungen

Höchstgeschwindigkeit (km/h)	160	165	174	187	207	219	174	180	198
Beschleunigung 0–100 km/h (Sek.)	14,0	13,0	12,5	10,7	8,4 (8,2) ⁴	7,5	12,9	11,6	9,9

Kraftstoffverbrauch nach RL 80/1268/EWG⁵

Innerorts (l/100 km)	7,6	7,3	4,9	7,5	7,4 (7,1) ⁴	8,1	4,4	5,1	5,3
Außerorts (l/100 km)	4,7	4,6	3,8	4,7	4,5	4,8	2,9	3,3	3,8
Kombiniert (l/100 km)	5,8	5,6	4,2	5,7	5,6 (5,5) ⁴	6,0	3,5	4,0	4,4
Kraftstoffart	Super Bleifrei 95 ROZ	Super Bleifrei 95 ROZ	Super Bleifrei 95 ROZ	Super Bleifrei 95 ROZ	Super Bleifrei 95 ROZ	Super Bleifrei 95 ROZ	Diesel	Diesel	Diesel
Kraftstoffspezifikation	EN 228	EN 228	EN 228	EN 228	EN 228	EN 228	EN 590	EN 590	EN 590
CO ₂ -Emission (g/km) kombiniert	134	130	98	134	129 (126) ⁴	139	90	104	114
CO ₂ -Effizienzklasse	D	D	A	D	C	D	A+	A	B
Schadstoffklasse	Euro 5	Euro 5	Euro 5	Euro 5	Euro 5	Euro 5	Euro 5	Euro 5	Euro 5
Wartungsfreier Diesel-Partikelfilter (DPF)	–	–	–	–	–	–	serienmäßig	serienmäßig	serienmäßig

¹ Im angegebenen Wert sind 90 % Tankfüllung sowie 68 kg für den Fahrer und 7 kg für Gepäck berücksichtigt. Das Gewicht gilt für Fahrzeuge in serienmäßiger Ausstattung. Sonderausstattungen erhöhen diesen Wert.

² Bei Sonderausstattungen erhöht sich das Leergewicht, folglich verringert sich die Zuladung im Rahmen der max. zulässigen Lasten.

³ Das tatsächliche Gewicht des Anhängers darf die max. zulässige Anhängelast und die max. zulässige Stützlast nicht übersteigen.

⁴ Version mit ALFA TCT 6-Gang-Doppelkupplungsgetriebe.

⁵ Als Basis für die Verbrauchsermittlung gilt der EG-Fahrzyklus. Dieser setzt sich aus ca. 1/3 Stadtfahrt und 2/3 Überlandfahrt (gemessen an der Wegstrecke) zusammen. Zusätzlich zum Verbrauch wird die CO₂-Emission gemessen.

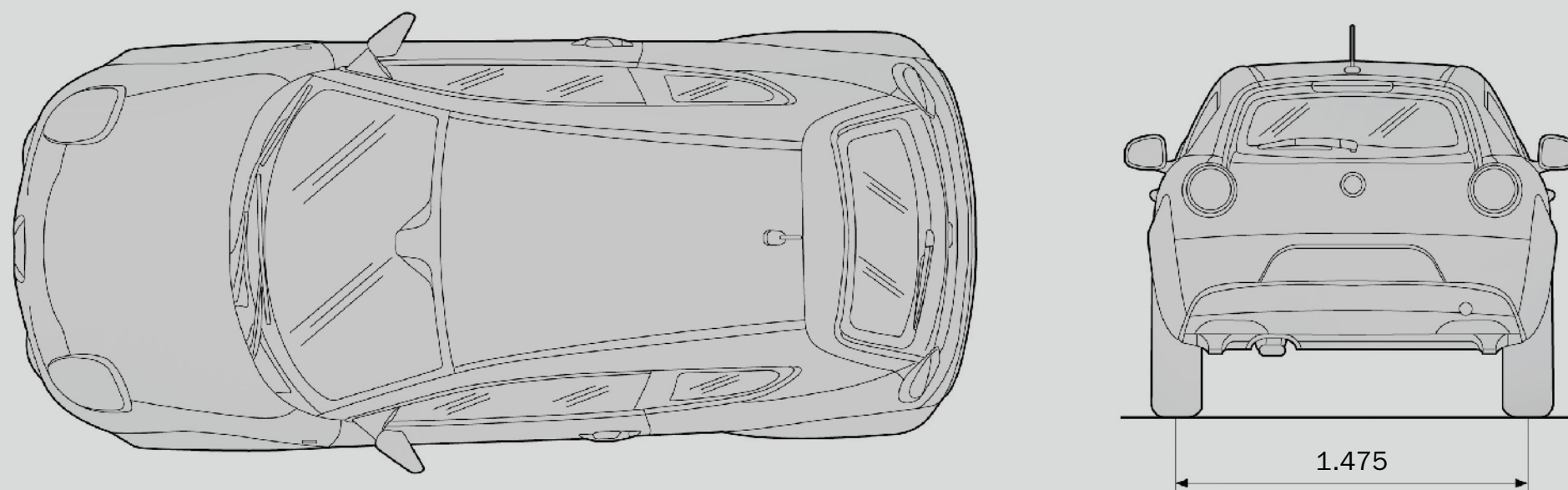
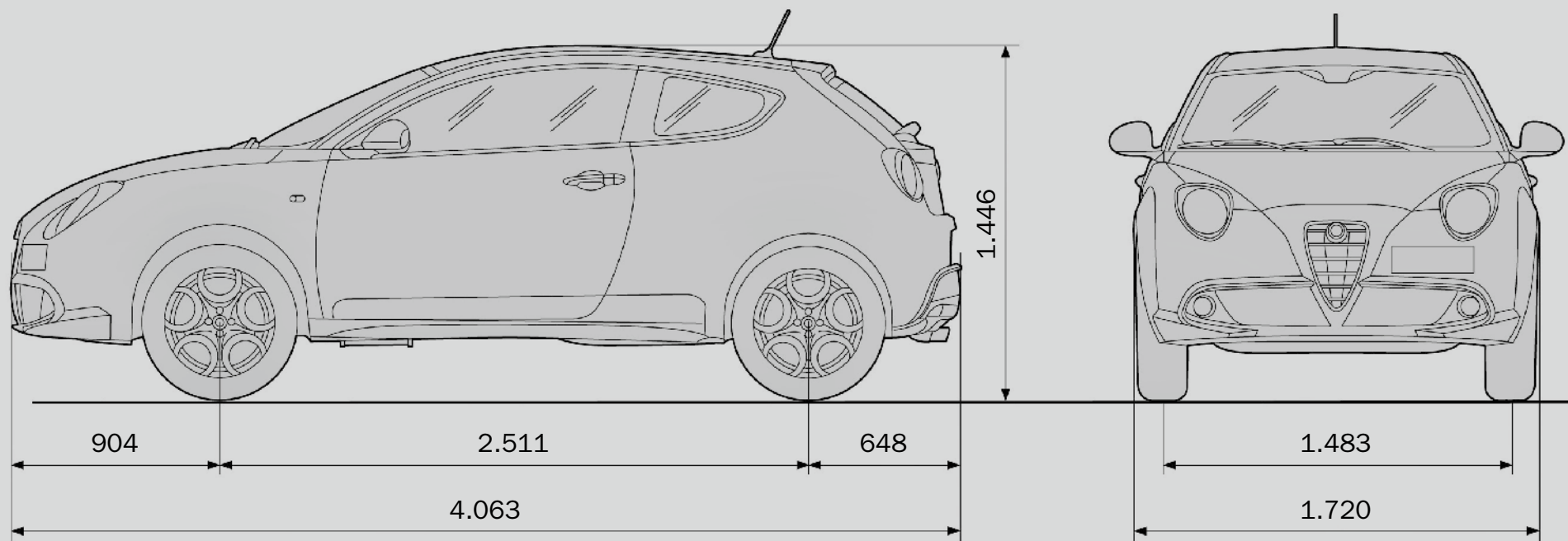

Garantien

Unabhängig von gesetzlichen Sachmangelhaftungsansprüchen bietet Ihnen Alfa Romeo über das Händlernetz folgende Garantien:

Zu jedem Alfa Romeo gehören die 2-jährige Alfa Romeo Fahrzeuggarantie ohne km-Begrenzung, die europaweite Mobilitätsgarantie für 2 Jahre, 3 Jahre Lackgarantie und 8 Jahre Garantie gegen Durchrostungsschäden von innen nach außen.

Mit der Alfa Romeo Neuwagen-Mobilitätsgarantie können Sie sich auch im Notfall auf uns verlassen. Falls Sie wider Erwarten aufgrund einer technischen Störung Ihres Fahrzeugs an der Weiterfahrt gehindert werden, sorgt unser Mobilitätspartner dafür, dass Sie unsere umfangreichen Mobilitätsleistungen erhalten und Ihre Reise möglichst schnell fortsetzen können. Und das an 365 Tagen im Jahr – 24 Stunden täglich.

Die ausführlichen Leistungsinhalte entnehmen Sie bitte den geltenden Bedingungen für die Mobilitätsgarantie in Ihrem Garantie- und Serviceheft.

Optionale Service- und Garantieleistungen

Zusätzliche Sicherheit durch Langzeit-Garantie: Mit den EXTENSION Neuwagen-Anschlussgarantien erhalten Sie auf Wunsch ein leistungsstarkes Garantiepaket, das Sie nach Ablauf der Fahrzeuggarantie umfangreich absichert und somit für kalkulierbare Kosten sorgt.

Sie bestimmen die Laufzeit. Die EXTENSION Produkte bieten Ihnen im Anschluss an die Fahrzeuggarantie umfangreichen Garantieschutz für 12, 24 und bei EXTENSION PREMIUM für bis zu 36 Monate. Dies gilt bis zu einer Laufleistung von 200.000 km. Sie können die Neuwagen-Anschlussgarantien direkt beim Fahrzeugkauf abschließen oder bis zum Ende des 24. Monats nach Erstzulassung – bei einer Laufleistung von max. 50.000 km bei Vertragsabschluss.



EXTENSION BASIC sichert im Garantiefall die 3 wichtigsten Baugruppen – d. h. Kraftübertragungswellen, Motor, Schalt- und Automatikgetriebe – und die dazugehörigen Bauteile ab.



EXTENSION COMFORT bietet einen umfassenden Garantieschutz gegen Schäden an 15 Baugruppen und den dazugehörigen Bauteilen. Darüber hinaus beinhaltet EXTENSION COMFORT eine europaweite Mobilitätsgarantie, die bei Unfall und im Pannenfall umfassende Hilfe leistet.



EXTENSION PREMIUM gewährleistet durch die Funktionsgarantie für alle mechanischen und elektrischen Bauteile einen exklusiven Rundum-Schutz. Darüber hinaus beinhaltet EXTENSION PREMIUM eine europaweite Mobilitätsgarantie, die bei Unfall und im Pannenfall umfassende Hilfe leistet.

Inhalt und Umfang der optionalen Garantieleistungen sind im Einzelnen den jeweiligen Garantiebestimmungen EXTENSION BASIC, EXTENSION COMFORT und EXTENSION PREMIUM zu entnehmen.

Ihr Alfa Romeo Händler informiert Sie gerne über die Einzelheiten und unterbreitet Ihnen ein individuelles Angebot.

Optionales Wartungs- und Reparaturprogramm



Mit diesem Premium-Servicepaket profitieren Sie von einer hohen Planungssicherheit und Wirtschaftlichkeit. Denn EXTENSION TOP übernimmt die Kosten der turnusmäßigen Wartungs- und Inspektionsarbeiten Ihres Fahrzeugs, deckt die Reparaturkosten inkl. der Verschleißteile ab und schließt selbst erforderliches Material wie Ölfilter, Zündkerzen und Luftfilter ein. Das Servicepaket kann innerhalb der ersten 12 Monate nach Erstzulassung bei einer max. Laufleistung von 10.000 km abgeschlossen werden. Die Laufzeit ist zwischen 12 und 60 Monaten bzw. zwischen 30.000 und 180.000 km Laufleistung frei wählbar.

Inhalt und Umfang der optionalen Garantieleistung sind im Einzelnen den Garantiebestimmungen EXTENSION TOP zu entnehmen.

Ihr Alfa Romeo Händler informiert Sie gerne über die Einzelheiten und unterbreitet Ihnen ein individuelles Angebot.

Finanzierung, Leasing, Versicherung



BANK

Die Alfa Romeo Bank, eine Zweigniederlassung der FGA Bank Germany GmbH, bietet Ihnen professionelle Finanzlösungen rund um Ihr Fahrzeug. Eine Finanzierung über die Alfa Romeo Bank wird genau auf Ihre Bedürfnisse abgestimmt. Das heißt, individuelle Laufzeit, attraktiver Zinssatz und flexible Anzahlung. Besonders flexibel: die Formula-Finanzierung mit drei Rückgabe-Alternativen. Die Leasingangebote der Alfa Romeo Bank überzeugen durch niedrige Raten und überschaubare Laufzeiten. Sie zahlen nur für die reine Nutzung. Egal wofür Sie sich entscheiden, mit der Alfa Romeo Bank sind Sie immer auf der sicheren Seite. Aktuelle Informationen inkl. Musterangebote finden Sie unter www.alfaromeobank.de. Auch unsere Alfa Romeo Händler beraten Sie gern. Der Fiat Versicherungsdienst vermittelt bei Bedarf günstige leistungsstarke Kraftfahrzeugversicherungen – von der Haftpflicht- über die Teilkasko- bis zur Vollkaskoversicherung.

Fahrzeug-Bestellschlüssel/ Versicherungseinstufungen

Benzin-Versionen	Ausstattungslineie	Bestellschlüssel	Kasko-Klassen KH / VK / TK	HSN / TSN
1.4 8V (70 PS)	MiTo	83.145.B3M.1	16 / 19 / 21	4136 / ASU
1.4 8V (78 PS)	Junior	83.145.B3N.1	16 / 19 / 21	4136 / ALH
1.4 8V (78 PS)	Turismo	83.145.E3N.1	16 / 19 / 21	4136 / ALH
0.9 8V (85 PS) TwinAir	Turismo	83.145.E3H.1	16 / 19 / 21	4136 / AWL
1.4 16V (105 PS) MultiAir	Turismo	83.145.E32.1	16 / 19 / 21	4136 / ANN
1.4 TB 16V (135 PS) MultiAir	Turismo	83.145.E33.1	15 / 19 / 22	4136 / ANO
1.4 TB 16V (135 PS) MultiAir, ALFA TCT	Turismo	83.145.E34.1	15 / 19 / 22	4136 / ANO
1.4 TB 16V (170 PS) MultiAir	Quadrifoglio Verde	83.145.Q36.1	15 / 19 / 22	4136 / AOQ
Diesel-Versionen	Ausstattungslineie	Bestellschlüssel	Kasko-Klassen KH / VK / TK	HSN / TSN
1.3 JTDM 16V Eco (85 PS)	MiTo	83.145.B3F.1	16 / 19 / 22	4136 / ARX
1.3 JTDM 16V (95 PS)	Turismo	83.145.E3A.1	16 / 19 / 22	4136 / AOR
1.6 JTDM 16V (120 PS)	Turismo	83.145.E3E.1	16 / 19 / 22	4136 / ALI

Ausschließende Sonderausstattungen

025	nicht in Verbindung mit	140, 6N3
108	nicht in Verbindung mit	431, 432, 439
140	nicht in Verbindung mit	025, 6N3
245	nicht in Verbindung mit	65W, 709
431	nicht in Verbindung mit	108, 432, 439
432	nicht in Verbindung mit	108, 431, 439
439	nicht in Verbindung mit	108, 431, 432, 803
441	nicht in Verbindung mit	041, 6N3
4GS	nicht in Verbindung mit	5H5, 5H6, 5H7
55E	nicht in Verbindung mit	108, 431, 432, 439
5VZ	nicht in Verbindung mit	68R
68R	nicht in Verbindung mit	5VZ, 6CK
6CK	nicht in Verbindung mit	6N1, 6N2, 717, 68R, 65W, 709
6N1	nicht in Verbindung mit	070, 431, 709, 4CS, 4GF, 65W, 6CK
6N2	nicht in Verbindung mit	070, 439, 709, 4CS, 4GF, 65W, 6CK
6N3	nicht in Verbindung mit	132, 140, 396, 416, 441, 508, 823

Gebundene Sonderausstattungen

211	nur in Verbindung mit	5ZG
213	nur in Verbindung mit	064, 4YV
230	nur in Verbindung mit	097, 102
245	nur in Verbindung mit	321
400	nur in Verbindung mit	5ZG
452	nur in Verbindung mit	5ZG
65W	nur in Verbindung mit	321, 4FV, 709, 710
508	nur in Verbindung mit	710
68R	nur in Verbindung mit	65W
709	nur in Verbindung mit	65W, 321, 710
718	nur in Verbindung mit	717 oder 5VZ



Ihr Alfa Romeo Händler:

Eine Preisliste der Fiat Group Automobiles Germany AG
Alfa Romeo Marketing · Hanauer Landstraße 176 · 60314 Frankfurt am Main
www.alfaromeo.de

Alfa InfoMore
00 800 2532 0000